

# ELCOM

## 自動ゴミ圧縮機

# PREMO シリーズ

最大1/5圧縮  
ゴミ費用削減

100V電源  
モーターチェーン  
駆動

45ℓ・70ℓ・90ℓ  
プリペイド袋  
対応

簡単操作で抜群の加圧力! 最大1/5に圧縮します。  
スタイリッシュなデザインに加え、稼働音がきわめて静かなので  
どんな場所にもマッチします。



### PREMO 40

遠隔監視&圧縮機能付ゴミ箱  
70ℓ袋掛け仕様



### PREMO 200

扉を閉めると圧縮開始!  
45ℓ/70ℓ袋掛け仕様



### PREMO 400

大容量の袋掛け圧縮機!  
90ℓ袋掛け仕様



### PREMO 750

シリーズ最大の加圧力!  
240ℓポリコンテナ仕様

プレモならではの簡単操作 PREMO 400の場合

1

90ℓのポリ袋を  
セット。



後部キャスター付容器で  
扱いやすいから  
とてもラクラク

2

ゴミを入れる。  
投入口が広く  
入れ易い。



パンパンのゴミ袋も  
じゃんじゃん  
放り込めます

3

ゴミを圧縮後  
復元をおさえる  
プレスキープ機構。



何と言っても  
音が静か!  
全然気にならない

4

ゴミを取り出す。  
1/3~1/5に減容。



えっこんなに  
小さくなっての?  
取り出すときはちょっとビックリ

## ■最大1/5に圧縮してゴミ処理費用の削減!

プレスキープ機構を搭載し、復元率の強いゴミも確実に圧縮!  
高いパフォーマンスは導入後、1~2年以内の償却も可能にします。

## ■小型・静音・100V電源でラクラク設置!

静音・コンパクト設計。限られたスペースでも設置できます。  
100V電源を採用し、消費電力を抑え、設置時の電源変換工事も不要。

## ■ユーザーに優しい操作性・安全性!

扉が開くと自動停止。各部にセーフティ機能を備え、操作する人の安全を守ります。

## ■モーターチェーン駆動でメンテナンスが容易!

シンプルな構造で部品数も少なく、油圧式圧縮機に比べて、取扱いやメンテナンスが簡単です。

## ■多くの業種での導入実績!

プレモシリーズは、病院、ホテル、大型商業施設などから小規模なオフィスや店舗まで多くの業種で導入されています。

ゴミ袋の数を減らしたら…  
地球の笑顔が見えてきた…



遠隔監視  
システム搭載  
モデル

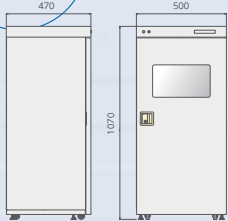

自動ゴミ圧縮機

# PREMO 40

プレモ 40

- プレモ40は、シリーズ最小でオフィスやフードコートでの圧縮機能付きゴミ箱として最適です。
- 投入フラップからゴミを投入後、自動圧縮。扉センサーを搭載しフラップ/扉が開くと自動停止します。
- 70ℓリサイクル袋対応

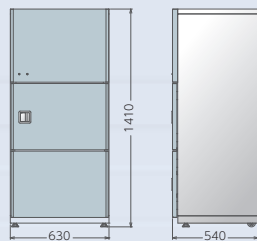

自動ゴミ圧縮機

# PREMO 200

プレモ 200

- プレモ200は、0.7トンの加圧力とプレスキープ機構で確実にゴミを圧縮します。
- ボタン操作不要!扉を閉めると自動作動。扉センサーを搭載し扉を開けると圧縮中でも自動停止します。
- 45ℓまたは70ℓリサイクル袋対応

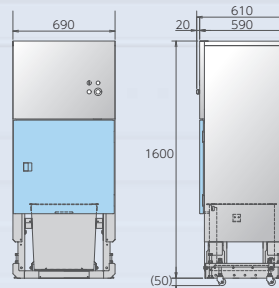

自動ゴミ圧縮機

# PREMO 400

プレモ 400

- プレモ400は、1.0トンの加圧力ながら、面圧が2kg/cm<sup>2</sup>と高いので3~4トンの加圧力に匹敵します。
- 扉センサー、非常停止スイッチ、投入オーバーランプなど、各種安全機能を搭載し操作性抜群!
- 90ℓリサイクル袋対応

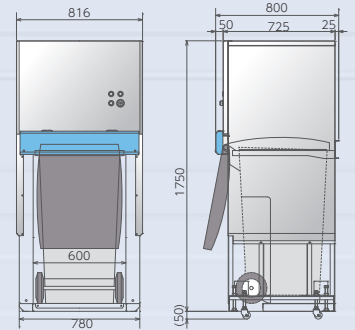

自動ゴミ圧縮機

# PREMO 750

プレモ 750

- プレモ750は、1.3トンの加圧力と550mmのプッシュストロークで強力に圧縮します。
- プレスキープ機構、各種安全機能を搭載し操作性抜群!
- 240ℓ専用ポリコンテナは、口が広く、ゴミ袋の投入が簡単!圧縮後は蓋を閉めて臭いをシャットアウト!

名称	プレモ40 70ℓ袋掛けタイプ
型式	P40
減容率	1/2~1/4
電源	AC100V(单相) 50/60Hz 40W
加圧力	160(135)kg
圧縮サイクル	下降15.5(13)秒、上昇15.5(13)秒
扉閉ストローク(mm)	480mm
本体寸法(mm)	幅500×奥行470×高さ1070
本体重量	70kg
操作方法	投入扉開閉による作動方式
駆動方式	モーターチェーン駆動
安全装置	扉センサー、過負荷保護

※上記( )内の数値は60Hzの場合です。

※上記仕様は改良のため、予告なく変更する場合があります。

名称	プレモ200 45/70ℓ袋掛けタイプ
型式	P200SB-B45/B70
処理能力	0.7m <sup>3</sup> /h
減容率	1/3~1/5
電源	AC100V 50/60Hz 200W
加圧力	0.7(0.6)トン
圧縮サイクル	下降22(18)秒、上昇22(18)秒
本体寸法(mm)	幅630×奥行540×高さ1410
投入口寸法(mm)	幅470×高さ470
本体重量	150kg
容器重量	45ℓ:9kg 70ℓ:11kg
操作方法	扉開閉による作動方式
駆動方式	モーターチェーン駆動
安全装置	扉センサー、過負荷保護

※上記仕様は改良のため、予告なく変更する場合があります。

名称	プレモ400 90ℓ袋掛けタイプ
型式	P400SB-B90
処理能力	3~4m <sup>3</sup> /h
減容率	1/3~1/5
電源	AC100V 50/60Hz 400W
加圧力	1.0トン
圧縮サイクル	下降23秒、上昇13秒
本体寸法(mm)	幅690×奥行610×高さ(最低)1600 (キャスター使用時の高さ1650)
投入口寸法(mm)	幅530×高さ460
本体重量	197kg
容器重量	13kg
操作方法	押しボタン式
駆動方式	モーターチェーン駆動
安全装置	扉センサー、非常停止スイッチ、 過負荷検出

※上記仕様は改良のため、予告なく変更する場合があります。

名称	プレモ750 240ℓポリコンテナ入れタイプ
型式	P750PC-B240
処理能力	3~4m <sup>3</sup> /h
減容率	1/3~1/5
電源	AC100V 50/60Hz 550W
加圧力	1.3トン
圧縮サイクル	下降15秒、上昇8秒
本体寸法(mm)	幅816×奥行800×高さ(最低)1750 (キャスター使用時の高さ1800)
本体重量	290kg
容器重量	13.5kg
操作方法	押しボタン式
駆動方式	モーターチェーン駆動
安全装置	扉センサー、非常停止スイッチ、 過負荷検出

※上記仕様は改良のため、予告なく変更する場合があります。

導入をご検討されている地域のごみ排出ルールや排出量に合わせた機種提案が可能です。

開発・製造元

**ELCOM** 株式会社エルコム

〒001-0010 札幌市北区北10条西1丁目10番地1 MCビル  
TEL.(011)727-7003 FAX.(011)727-7004  
http://www.elcom-jp.com E-Mail. aqa@elcom-jp.com

エルコム プレモ

検索

販売元