

フレコン内原料吸引補助装置

CUTE キュート



電源不要!



省エネ!

原料を自動搬送!

吸〜っと手間なし!



フレコンバック内の粒状物を自動搬送!
スムーズな原料供給で作業効率UP!
時間のムダ、原料のムダを防ぐ!

ELCOM

CUTE キュート

- 電源不要! 省エネ!
- 吸引づまり、取り残しの心配が無い!
- 作業効率UP! 人件費、時間のムダを解決!
- 異物混入を防ぎ、原料のムダを防ぐ!

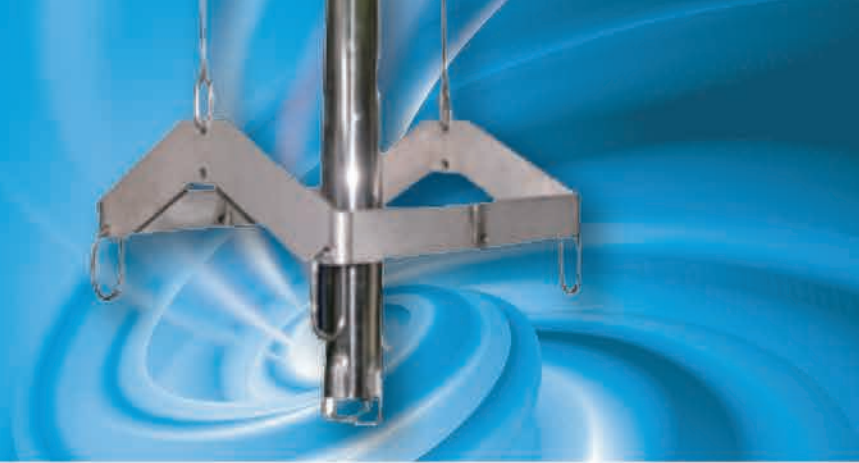

CUTEは今までの悩みから解放してくれます!

- 1. 電源不要・エアーのみで駆動!**
エアー（圧縮空気）のみで稼働し新たな電源確保が不要です。
- 2. 省人化、原料の無駄を最少化**
フレコンバックが原料の減少とともに、柱に内蔵されているエアシリンダーの力で、電源なしで自動的に稼働。サクションヘッドが、フレコンの底まで届くので、最後まで原料を吸引します。
- 3. 異物混入を防ぐ**
フレコンから直接成形機等のオートローダーで吸い込めるので、異物混入の確率が下がります。
- 4. 作業性、利便性の向上**
玉がけ免許は不要なので、誰でも簡単に扱えます。火気などの注意が必要な場所でもOKです。

CUTEの画期的なシステムとは?

原料を人手をかけずに吸引搬送!
フレコンバック中の原料が軽くなるにつれ、自動的にフレコン自体を上昇させ、底に残った粒状物を最後まで吸引します。



Drawing

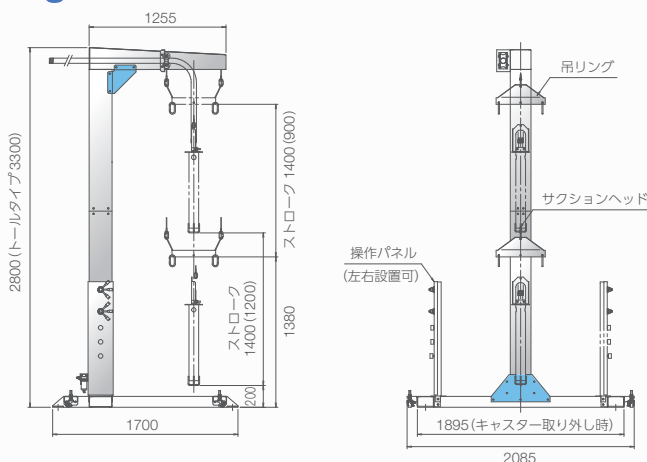

Spec

名称	CUTE (キュート)
型式	CAS-1A
吸引ホース	φ38mm
本体寸法	W2085×D1700×H2800 (3300) mm (※3)
本体重量	220kg
操作方法	ハンドバルブ式
駆動方式	エアシリンダー駆動
空気消費量	Max 200NL/min (※2)

※1.上記仕様は改良のため、予告なく変更する場合があります。
 ※2.諸条件により処理能力は異なります。本機の使用に際しては、
 ※3. ()はトータルタイプの寸法です。
 ※4.別途空気輸送設備とエアコンプレッサー等が必要となります。

開発・製造元

エルコム キュート

ELCOM 株式会社エルコム

〒001-0010 札幌市北区北10条西1丁目10番地1 MCビル
 TEL. (011) 727-7003 FAX. (011) 727-7004
 http://www.elcom-jp.com E-Mail. aqa@elcom-jp.com

販売元